

Phụ lục 11.6 Nối trực vòng đàn hồi

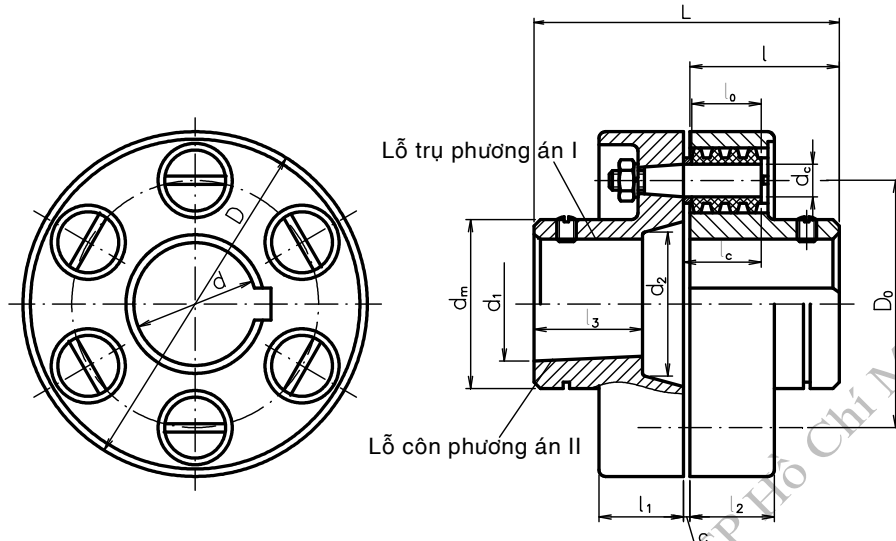

a) Các kích thước chính

d hoặc d <sub>1</sub> , mm		T, Nm	D, mm không lớn	l, mm không lớn hơn				L, mm không lớn hơn			
Dây 1	Dây 2			Kiểu							
				1		2		1		2	
Phương án											
		1	2	1	2	1	2	1	2	1	2
9	-	6,3	71	20	-	13	-	43	-	43	-
10;11	-			30	20	16	-	49	43	49	-
12; 14	-	16	75	30	25	20	-	63	53	63	-
16	-			40	28	30	18	83	59	83	59
16; 18	19	31,5	90	40	28	30	18	84	60	84	60
20; 22	24	63	100	50	36	38	24	104	76	104	76
25; 28	-	125	120	60	42	44	26	125	89	125	89
-	30			80	58	60	38	165	121	165	121
32; 36	35; 38	250	140	80	58	60	38	165	121	165	121
40; 45	42			110	82	85	56	225	169	225	169
40; 45	42	500	170	110	83	85	56	225	169	225	169
45;50;56	48;55	710	190	110	82	85	56	226	170	226	170
50; 56	55	1000	220	110	82	85	56	226	170	226	170
63	60;65;70			140	105	107	72	286	216	286	216
63; 71	65;70;75	2000	250	140	105	107	72	288	218	288	218
80; 90	85			170	130	135	95	348	268	348	268
80; 90	85; 95	4000	320	170	130	135	95	350	270	350	270
100;110;125	120	8000	400	210	165	170	125	432	342	432	342
125	120			210	165	170	125	435	345	435	345
140	130;150			250	200	205	155	515	415	515	415
160	-			300	240	245	185	615	495	615	495

b) Các kích thước bổ sung

d hoặc d <sub>1</sub>	D <sub>0</sub>	d <sub>m</sub>	l <sub>1</sub>	l <sub>2</sub>	c	Chốt				Óng	
						d <sub>c</sub>	l <sub>c</sub>	Ren	z	d <sub>o</sub>	l <sub>o</sub>
9; 10; 11	50	20	10	12	1...2	8	11	M6	4	14	9
12; 14	55	25	12	18	1...3	10	16	M6	4	16	12
16; 18	58	30	15	22	1...4	10	19	M8	4	19	15
20; 22	68	40	15	22	1...4	10	19	M8	6	19	15
25; 28	84	52	20	35	1...5	14	33	M10	4	27	28
30; 32; 35; 36; 38	100	70	20	35	1...5	14	33	M10	6	27	28
40; 42; 45	120	80	25	45	2...6	18	42	M12	6	35	36
48; 50; 55	140	100	25	45	2...6	18	42	M12	8	35	36
60; 65	170	120	25	45	2...6	18	42	M12	10	35	36

70; 75	190	135	30	55	2...8	24	52	M16	10	45	44
80; 85; 90; 95	242	175	35	70	2...10	30	66	M24	10	56	56
100; 110; 120	300	220	40	90	2...12	38	84	M30	10	70	72
125;130;140;150	380	265	55	110	2...15	45	103	M36	10	86	88

(

<sup>i</sup> Bài tập Chi tiết máy . Nguyễn Hữu Lộc. NXB ĐHQG TP Hồ Chí Minh 2012.

Bài tập Chi tiết máy . Nguyễn Hữu Lộc. NXB ĐHQG TP Hồ Chí Minh 2012.